

513

Rubinetto a galleggiante silenzioso in ottone stampato, asta regolabile, cappuccio nylon, filetto corto, tipo T.

Noiseless float valve in pressed brass, adjustable rod, nylon cap, short thread, type T.

Descrizione

Description

Rubinetto particolarmente indicato per le cassette di risciacquo WC in plastica (gambo filetto corto). Caratteristica principale è la chiusura a **membrana**, che garantisce il passaggio completo dell'acqua dall'impianto alla cassetta, attraverso il tubo di carico, senza provocare rumori fastidiosi.

Dotato di leva in acciaio AISI 430 a cui è collegata un'asta **piatta** regolabile sempre in AISI 430, **sagomata**, per adattarsi a particolari forme di cassette, con attacco verticale per la sfera tramite vite da 1/4" W.

Su tutti i particolari in ottone viene eseguito un trattamento di nichelatura.

*float valve particularly indicated for plastic cisterns (short thread). Main feature is the closure by **membrane**, which guarantees the complete flow of water from the plant to the tank, through the inlet pipe, without causing noise.*

*Equipped with lever connected to an adjustable **shaped flat rod**, both in AISI 430, adaptable to particular forms of cisterns; connection to the ball by a screw threaded 1/4" W.*

All the brass components are nickel plated.



Informazioni tecniche

Technical features

- Pressione massima di esercizio consigliata / *Maximum recommended working pressure:*
5 bar
- Temperatura massima acqua consigliata / *Maximum recommended working temperature:*
60°C
- Tipo di funzionamento / *Working system:*
Membrana / Membrane
- Misure disponibili / *Available sizes:*
3/8" G

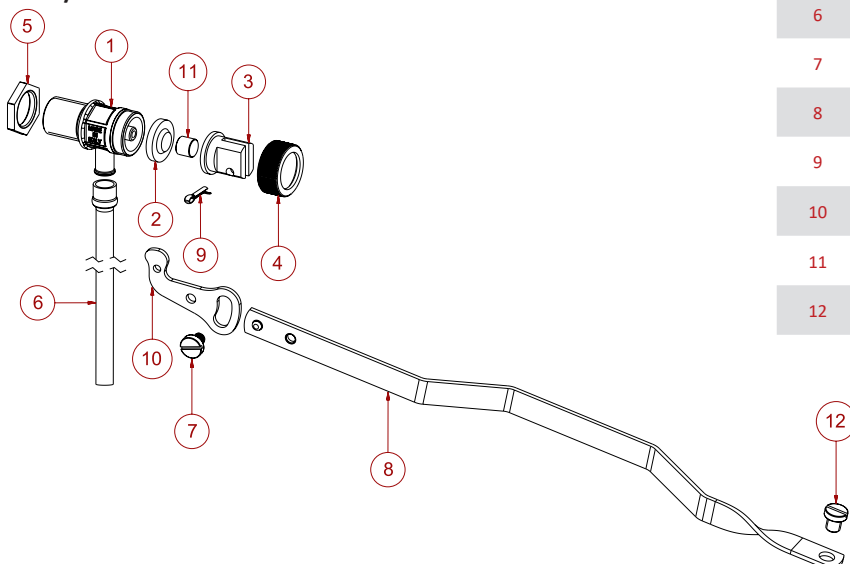

n°	Descrizione <i>Description</i>	Materiale <i>Material</i>
1	Corpo <i>Body</i>	CW617N UNI-EN 12165
2	Membrana <i>Membrane</i>	NBR
3	Cappuccio <i>Cap</i>	NYLON
4	Calotta <i>Lock ring</i>	CW614N UNI-EN 12164
5	Controdamo <i>Locknut</i>	CW614N UNI-EN 12164
6	Tubo <i>Pipe</i>	PVC
7	Vite per asta <i>Rod screw</i>	CW614N UNI-EN 12164
8	Asta <i>Rod</i>	AISI 430
9	Copiglia <i>Split pin</i>	CW508L UNI-EN 12166
10	Leva <i>Lever</i>	AISI 430
11	Pistoncino <i>Plunger</i>	CW614N UNI-EN 12164
12	Vite per sfera <i>Ball screw</i>	CW614N UNI-EN 12164

Dimensioni di ingombro

Overall dimensions

DN - Ø	A	B	C	D	E	H	I	L1	L2	ASTA ROD
513/1 DN10 - 3/8"	360	60	20	300	210	23	70	85	140	2 x12 + Vite ¼ W 2 x12 + ¼ W Screw

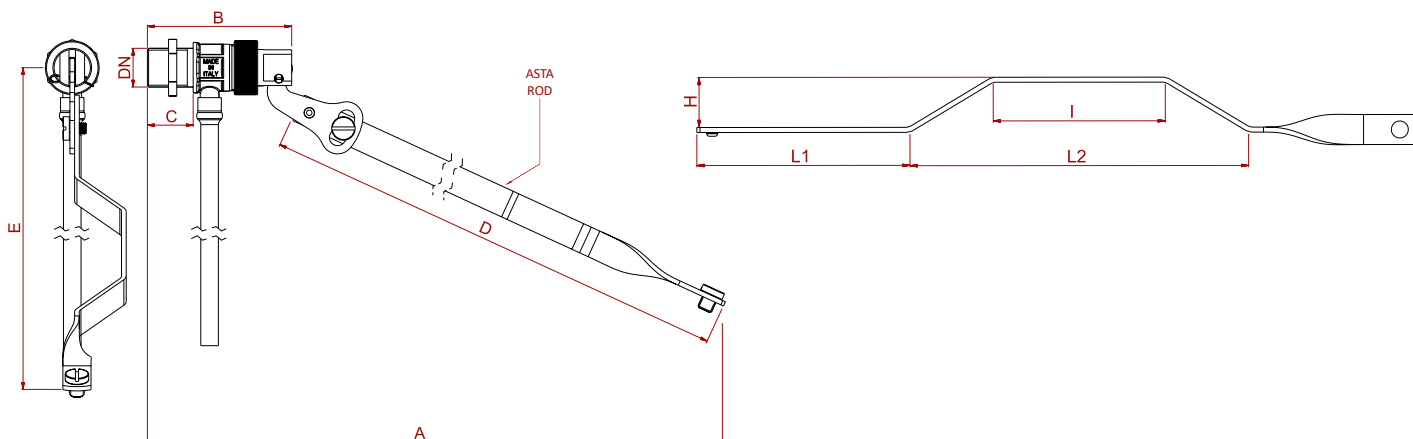

Sfera consigliata

Recommended size ball

DN - Ø	Plastica Plastic	Rame Copper	Acciaio Stainless Stell
DN10 - 3/8"	Ø 90	Ø 85 - Ø 90	Ø 90



Art. 530/1
Rotonda / Round
Art. 530/2
Piatta / Flat



Art. 537/1

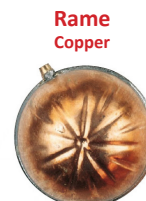

Art. 534/1

NB: l'utilizzo della sfera in rame è sconsigliato con acqua calda, ovvero acqua superiore ai 40°C.
NB: the use of copper ball is deprecated with hot water, which is water temperatures above 40°C.

Articoli disponibili

Available items

Articolo Article	Misura Size	Codice vendita Sale code
513/1 Sede ottone, asta AISI 430 piatta sagomata 2x12x300 mm. Brass seat, AISI 430 shaped flat rod 2x12x300 mm.	3/8"	513/1.3/8

Tabella delle portate

Flow rates table

I dati che seguono sono espressi in [m³/h].
Following data are expressed in [m³/h].

Articolo	DN - Ø	Ø Passaggio acqua Ø Passageway	0,5 bar	1 bar	2 bar	3 bar	4 bar	5 bar
513/1	DN10 - 3/8"	Ø 3 mm	0,16	0,24	0,31	0,37	0,46	0,55

Installazione, consigli e sicurezza

Installation, suggestions and safety

Il troppo pieno

Security exhaust

Si invitano tutti gli utilizzatori dei nostri rubinetti a galleggiante di inserire nelle vasche e nei cassoni di prima raccolta un adeguato troppo pieno (scarico di sicurezza), che deve garantire la totale fuori uscita dell'acqua, nel caso si verificasse un malfunzionamento o la rottura del rubinetto.

We invite the plumbers that use our float taps to insert in the tank an adequate too full (security exhaust) that must guarantee the total exit of the water in the case must happened a wrong function or the breakage of the tap.

Non è un sistema di sicurezza

Is not a security system

Si ricorda che il rubinetto a galleggiante non è un sistema di sicurezza, ma solo un sistema atto a mantenere un determinato livello di fluido nella cisterna.

Please note that float valve is not a security system, but only a system able to maintain a certain fluid level in a tank.

Prestare attenzione!

Be carefully!

Il rubinetto a galleggiante è stato progettato e quindi testato per poter funzionare con le caratteristiche costruttive precedentemente menzionate (in particolare: lunghezza dell'asta e dimensione della sfera consigliata). Qualsiasi modifica apportata successivamente, solleva F.A.R.G. da qualsiasi responsabilità.

Float valve was designed and tested in order to work with all the construction features previously mentioned (especially the length rod and suggested size float ball). Any subsequent amendment affecting relieves F.A.R.G. of any responsibility.